

SV200 – kompaktní bezmazný lamelový kompresor

Kompaktní řešení nové generace kompresorů pro vypouštění kapalin z víceúčelových cisternových vozidel a cisternových kontejnerů. Vysoce výkonné a spolehlivé řešení pro aplikace na přepravu mnoha druhů kapalin včetně minerálních olejů, rozpouštědel, alkalických kapalin, horkého asfaltu a chemikálií.

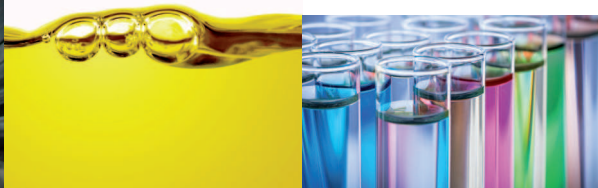

Výhody

- Kompresní komora chráněná proti vodě snižuje nepředpokládané prostoje vozidla.
- Optimalizovaný objem průtoku snižuje dobu vypouštění produktu, hlukovou zátěž, spotřebu paliva motoru a opotřebení.
- Nízké vypouštěcí teploty snižují riziko degradace produktu.
- Vysoká spolehlivost díky dlouhé životnosti lamel a těsnění.
- Flexibilní montážní panel umožňuje všechny obvyklé montáže do rámu vozidla.

GHH RAND®

SV200 – Inovativní kompresor pro víceúčelová cisternová vozidla a cisternové kontejnery.

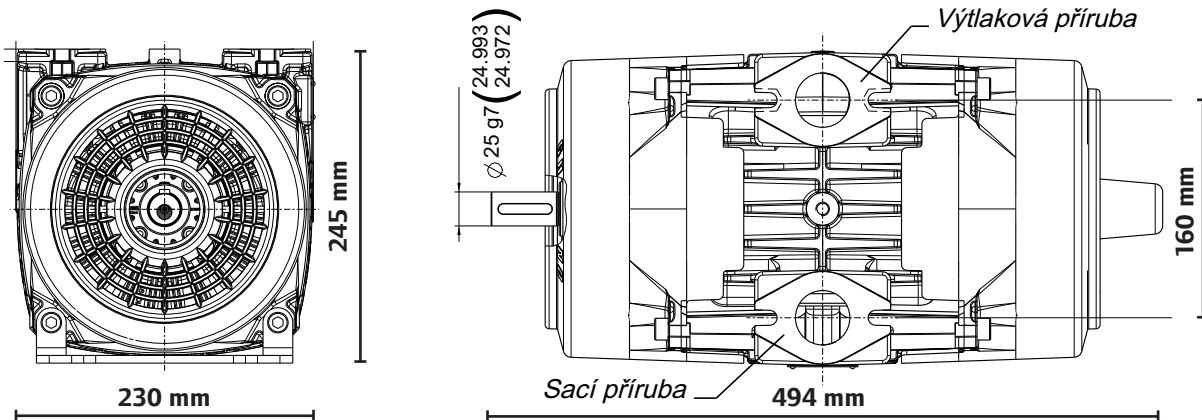

Technická data

Parametry	Jednotky	Min.	Max.
Výkon	kW	7	13
Výstupní tlak	bar(g)	2,5	
Výkonnost – rozsah průtoku	m ³ /h	55	198
Otáčky	ot. / min.	1.000	1.800
Hmotnost	kg	37	

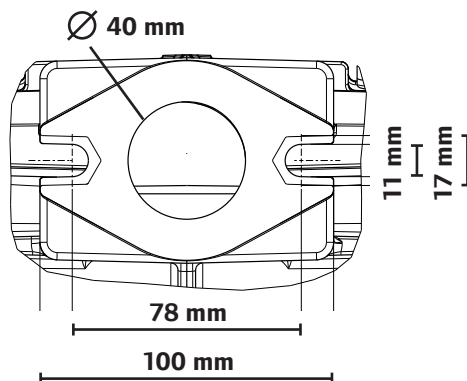

Výhody

- Unikátní odvzdušňovací systém a rotor z nerezové oceli podstatně snižuje riziko vnitřní koroze. Používání vysoce kvalitních materiálů zvyšuje spolehlivost kompresoru.
- Snadná údržba s použitím součástí odolných proti korozi.
- Profesionální poradenství a servis prostřednictvím komplexní partnerské sítě GHH RAND.
- Rozsáhlá nabídka příslušenství zajišťuje širokou škálu aplikací.

Ingersoll-Rand Trading GmbH
Customer Center Tanker Solutions
 Max-Planck-Ring 27 • 46049 Oberhausen • Německo
 Tel +49(0)208 9994-0 • Fax -179
 info@ghhrand.com • oem-solutions.ingersollrand.com

